

**APLICATII**

Sorburile simple cu flanșă se folosesc în instalațiile de pompare, la capătul conductei verticale de aspirație a apei sau a altor lichide neagresive.

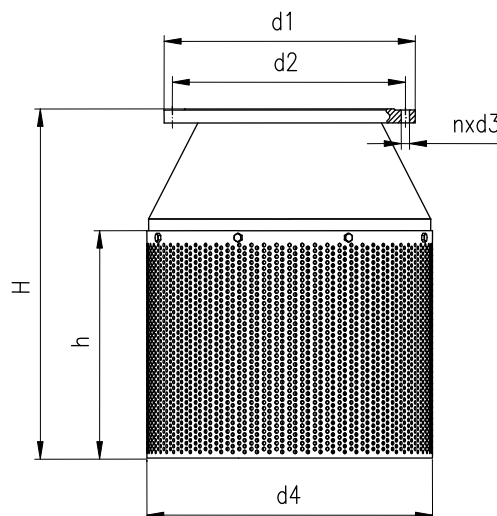

DN	H	h	d1	d2	nxd3	d4	Masa (kg)
40	140	95	150	110	4x18	95	3
50	156	107	165	125		110	3,5
65	180	120	185	145		150	4
80	189	127	200	160	8x18	170	5
100	210	142	220	180		220	7
125	235	165	250	210	8x22	260	9
150	265	188	285	240		300	12
200	320	208	340	295		350	17
250	385	255	395	350	12x22	435	24
300	435	295	445	400		510	31
350	485	335	505	460	16x22	560	40
400	540	405	565	515	16x26	620	50
500	625	475	670	620	20x26	706	72
600	780	600	780	725	20x30	780	90
800	1010	805	1015	950	20x33	900	118

**CARACTERISTICI CONSTRUCTIVE SI FUNCTIONALE**

- Presiunea nominală: PN10
- Dimensiuni nominale: DN40÷800
- Flanșă de prindere la conductă: PN10 - SR ISO 7005-1
- Poziția de montaj: indiferentă

**MATERIALE**

- Corp: oțel carbon în construcție sudată
- Sită: oțel carbon (exec. standard) sau oțel inox ( exec. specială )
- Vopsire: email epoxidic tip E310 (exec. standard).

*La cerere: se pot aplica și alte sisteme de vopsire.*