

APLICATII

Vanele hidrant de suprafață, tip fluture, din oțel, se folosesc în sistemele de irigații.

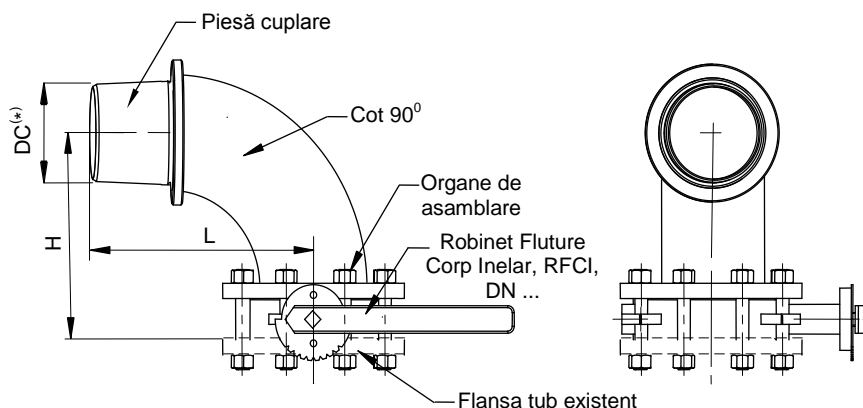

DN	RFCI	Flanșa	L	H	DC(*)
100	DN100	DN100	250	250	Diametrul de cuplare. Va fi comunicat de beneficiar
150	DN150	DN150	350	325	
200	DN200	DN200	500	380	

CARACTERISTICI CONSTRUCTIVE SI FUNCTIONALE

- Presiunea nominală: PN10 si PN16
- Dimensiuni nominale: DN100; DN150 și DN200
- Temperatura maximă de lucru: 4°C ÷ 40°C
- Flanșa de prindere: PN16 - SR ISO 7005-1
- Etanșare: cauciuc / fontă ductilă cromată
- Poziția de montaj: verticală ascendentă
- Pierderi max. adm. proba apă: conform ISO 5208, categoria A
- Acționare: manuală, cu levier

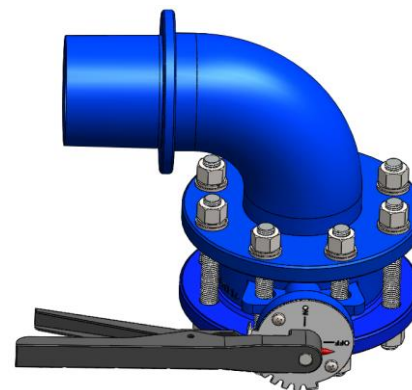

MATERIALE

- Cot, piesa de cuplare, flanșă: oțel carbon în construcție sudată
- Robinet fluture (corp/clapă): fontă cenușie, GG25 / fontă ductilă, GGG40
- Garnitura robinet: cauciuc
- Vopsire: email epoxidic tip E310 (exec. standard).
La cerere: se pot aplica si alte sisteme de vopsire.

NOTARE

Vană hidrant de suprafață, tip fluture, pentru irigații, cu cot la 90° din oțel, ieșire pentru cuplă rapidă, PN, DN, DC, în care:

- PN = presiunea nominală (bari)
- DN = diametrul nominal (mm)
- DC = diametrul de cuplare (mm)