

APLICATII

Vanele hidrant de suprafață scurte, se folosesc în reabilitarea sistemelor de irigații.

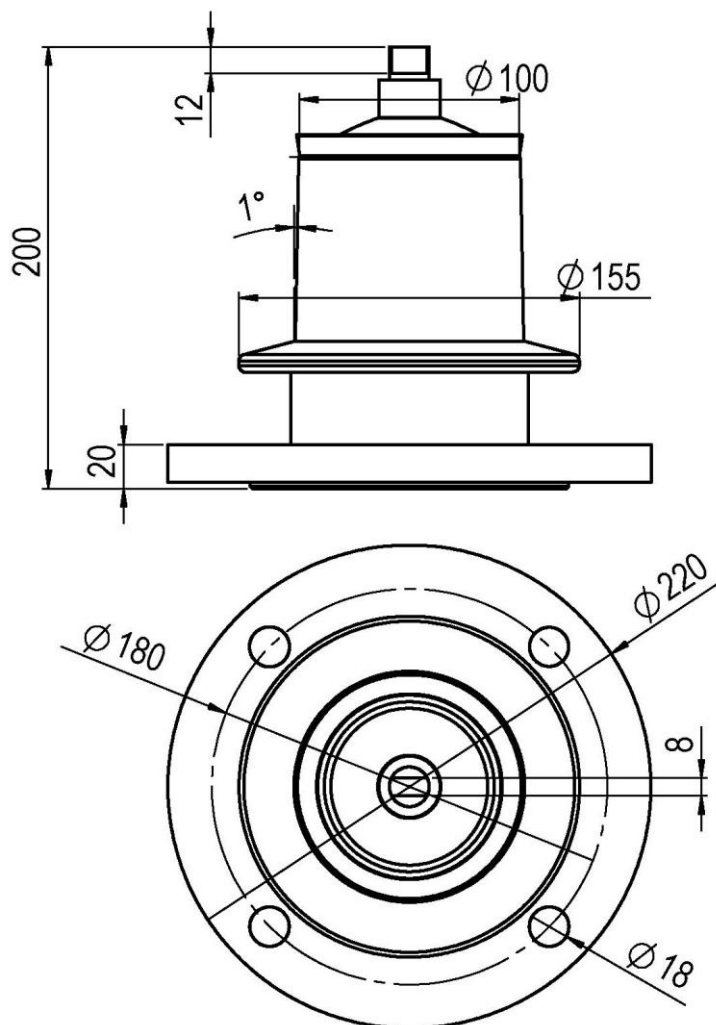

CARACTERISTICI CONSTRUCTIVE SI FUNCTIONALE

- Presiunea nominală:	PN10
- Dimensiuni nominale:	DN100
- Temperatura maximă de lucru:	4°C ÷ 40°C
- Flanșă de prindere:	PN10 - SR ISO 7005-1
- Etanșare:	cauciuc / oțel
- Poziția de montaj:	verticală ascendentă,
- Pierderi max. adm. probă apă:	conform ISO 5208, categoria A
- Acționare:	manuală, cu cheie

MATERIALE

- Corp:	oțel carbon în construcție sudată
- Garnitură robinet:	cauciuc
- Acoperire de protecție:	email epoxidic tip E310 (exec. standard). <i>La cerere: se pot aplica și alte sisteme de protecție.</i>

NOTARE

Vană hidrant de suprafață scurtă, pentru irigații, din oțel, PN, DN, în care:

- PN = presiunea nominală (bari)
- DN = diametrul nominal (mm)

